



¡HABLÁ CON NOSTROS!

0800 777 7833

administracion@steeltiger.com

www.steeltiger.com



¡VISITANOS!

Dirección: (Planta Industrial) Patricias

Mendocinas 1070 Ruta 8 Km. 604

Localidad/País: X5800CDL Río cuarto,

Córdoba - Argentina.



ATENCIÓN AL PÚBLICO

Horarios de atención: 8:00 a 17:30 hs

(Lunes a Viernes).



Las marcas y modelos utilizados son a modo ilustrativo en este documento: las mismas son propiedad de sus respectivos titulares legítimos.

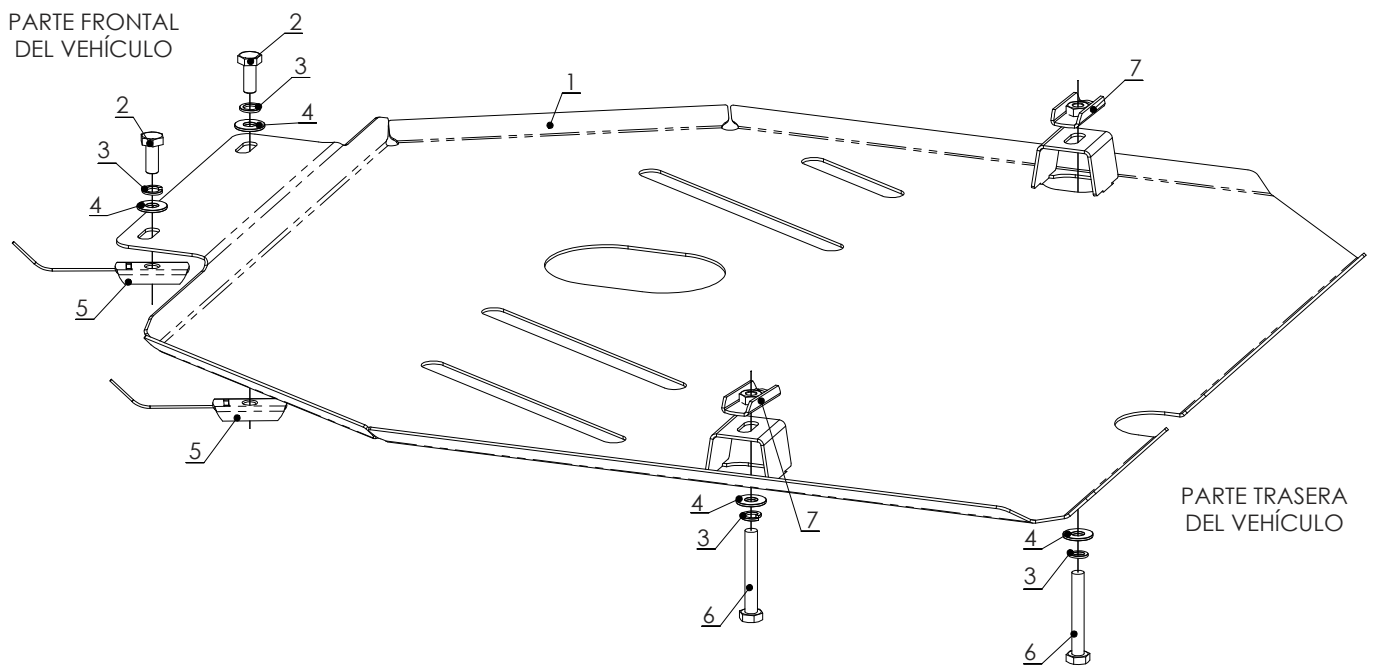

INSTRUCCIONES DE MONTAJE

- 1.- Colocar el chapón debajo de la caja de velocidades del vehículo orientándolo cómo se indica en la imagen.
- 2.- En la parte delantera el chapón apoya sobre el travesaño del vehículo y en la parte trasera debajo.
- 3.- Las tuercas de anclaje c/alambre se colocan dentro del travesaño delantero mientras que las tuercas comunes (sin alambre) son para el sector trasero.
- 4.- Una vez colocadas las partes, ajustar los tornillos junto con las arandelas grower, planas y tuercas con torque según tabla "valores de apriete de tornillos".

Kit de bulones y accesorios

Código	Componente	Cant.
1	ASP142	1
2	Tornillo M10 P1.5 x 25mm	2
3	Grower Ø10	4
4	Plana Ø10	4
5	Tuerca Anclaje M10 c/alambre	2
6	Tornillo M10 P1.5 X 70mm	2
7	Tuerca Anclaje M10	2

Valores de apriete de tornillos

Unidades	M4	M6	M8	M10	M12	M14
Kg.m	0,3	1	2,5	5,1	8,7	14
Coeficiente de fricción: $\mu=0,14$						